

Montagehinweis

Profilhalbzylinder nach DIN 18252

(z.B. T-com Bauform 23 – Schließsystem 81)

1 Montage



Abb. 1

- Aufnahmeteil für Profilhalbzylinder **(1)** demontieren.
- Hierzu 4x Kerbschraube 4,2x13 **(2)** aus dem Gehäusedeckel demontieren.
- Flachschraube M5x16 **(3)** herausdrehen.
- Blindzylinder **(4)** entnehmen.

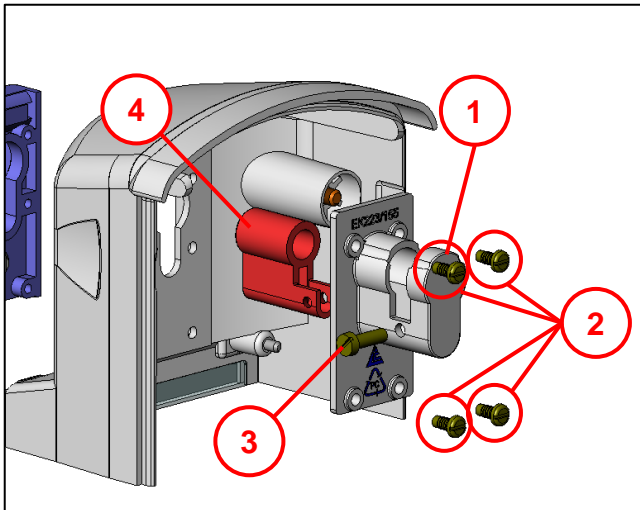

Abb. 2

- Profilhalbzylinder **(2)** einschieben und mit Flachschraube M5x16 **(4)** fixieren.
- Schließbart 90° nach oben drehen.
- Verriegelungsring Oberteil **(1)** und Unterteil **(3)** von links und rechts auf den Profilhalbzylinder schieben.

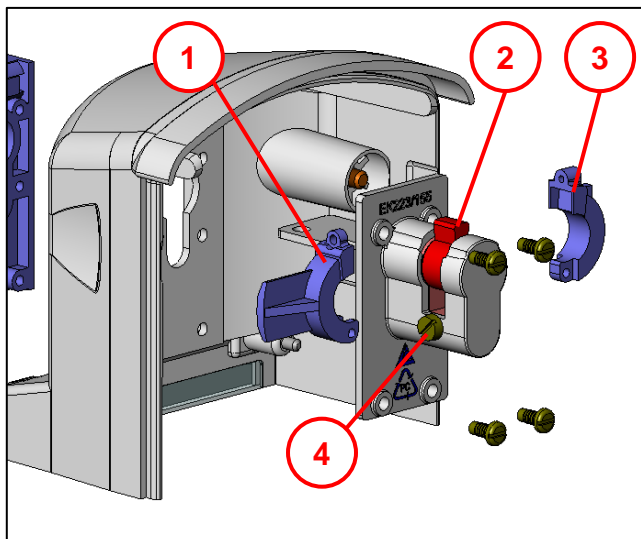

Abb. 3

- Verriegelungsring **(1)** mit Verriegelungszunge 90° nach oben drehen.
- Kerbstift 3x8 **(3)** von vorne in Bohrung mit Flachzange bündig eindrücken.
- Kerbschraube 2,9x9,5 **(2)** von oben in Bohrung eindrehen.

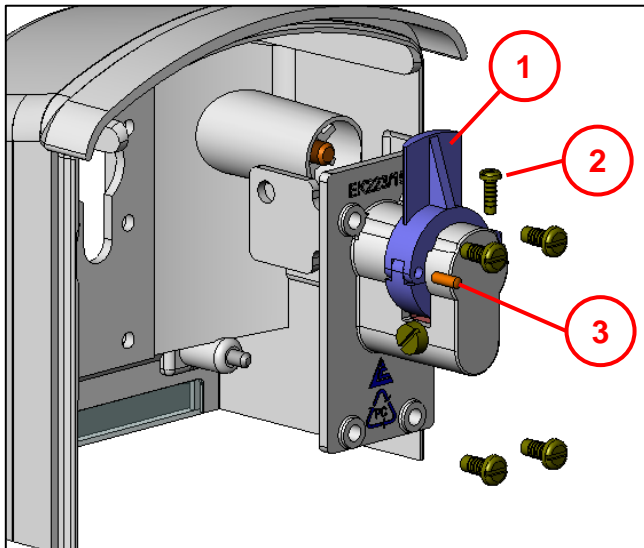

Abb. 4

- Aufnahmeteil mit Profilhalbzylinder und Verriegelungsring mit 4x Kerbschraube 4,2x13 **(1)** im Gehäusedeckel anschrauben.

2 Kontakt

Langmatz GmbH
 Am Gschwend 10
 D - 82467 Garmisch - Partenkirchen

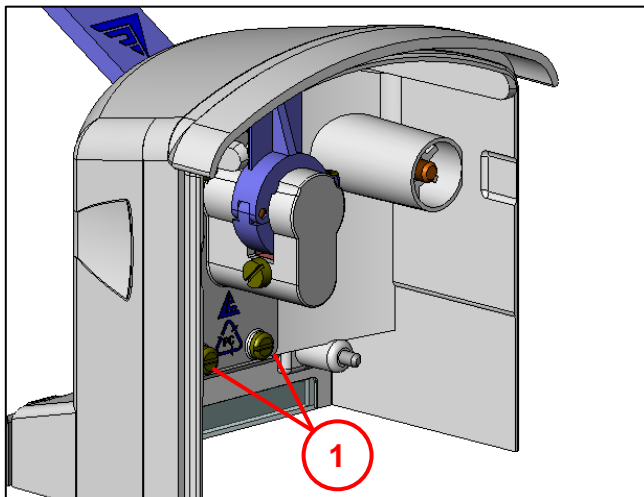
Unsere Hotline: +49 88 21 920 - 137
 Telefon: +49 88 21 920 - 0
 Email: info@langmatz.de
www.langmatz.de

700 256 110 | Stand 10.04.2024